

第27回静岡県剣道少年団学年別選手権大会



静岡県剣道道場連盟

日時 : 令和3年11月20日(土) 中学生の部
令和3年11月21日(日) 小学生の部

会場 : 富士市立富士川体育館

(主催) 静岡県剣道道場連盟
(後援) 一般財団法人 全日本剣道道場連盟
一般社団法人 静岡県剣道連盟

参加団体各位

大会当日の「お願い」事項

1. 会場内は全てマスクの着用をお願いします。
2. 手・指の消毒にご協力ください。
3. 入館時、健康管理表の提出をお願いします。
注1) 役員・監督・選手・付添い・係員。
注2) 3名以上参加の部門で付添いが入れ替わる場合でも提出ください。
※両日入館される方は、1日目の退館時に提出した健康管理シートを返却いたします。
2日目入館時、当日の健康管理欄を記入し提出してください。
4. 受付をしたら監督・選手・付添いは、該当の試合会場に入場し係員の指示に従ってください。
5. 下駄箱の使用は出来ませんので各自で靴袋の用意をしてください。
6. 選手変更は当日の受付まで可能です。
7. 参加費は受付後に支払いをお願いします。
注1) 参加費はつり銭の無いようにご準備ください。
注2) 参加申込み書に合計金額を明記して参加費と共に納入ください。
8. 2名の付添いがいる団体については試合が始まりましたら、1名は2階観覧席にて応援をお願いします。
※試合場内の混雑防止の為
9. 付添いは配布されたプレートに胸に必ず掛けてください。
※プレートの返却は配布された袋に団体ごとにまとめて返却してください。
10. 2階観覧席は560席あります。ソーシャルディスタンスの観点から必ず1座席置きにご利用ください。
11. 各団体で出されたゴミは必ず持ち帰ってください。
12. 館外からの観戦(体育館の扉)は密回避のため禁止とさせていただきます。
13. ワッペンについて
注1) 参加選手はワッペンの着用をお願いしていますが、当日までに申請の遅れや紛失による再発行により当日、着用できない選手については必ず受付に申し出てください。
また、受付にて登録・申込が可能です。

「学年別選手権大会・スケジュール」

	11月20日	11月21日
6:30	開場 ※会場設営	
7:30		開場 ※会場設営
8:00	受付 ※中学生・女子	受付 ※小学生・低学年(1～4年生)
8:30	審判会議	審判会議
8:45	ウォーミングアップ開始	ウォーミングアップ開始
9:30	開始式 試合開始 中学1年女子 1.2.3.4試合会場 ↓ 中学2.3年女子 1.2.3.4試合会場	開始式 試合開始 小学生1年 1試合会場 小学生2年 2試合会場 小学生3年 3.4試合会場 ↓ 小学4年生 1.2.3.4試合会場
10:00	受付 ※中学生・男子	受付 ※小学生・高学年(5・6年生)
	以下、進行状況により 表彰式(中学生・女子)及び 開始式(中学生・男子)を行なう 試合開始 中学1年男子 1.2.3.4試合会場 ↓ 中学2年男子 1.2.3.4試合会場 ↓ 中学3年男子 1.2.3.4試合会場	以下、進行状況により 表彰式(低学年)及び 開始式(高学年)を行なう 試合開始 小学生5年 1.2.3.4試合会場 ↓ 小学生6年 1.2.3.4試合会場

第27回静岡県剣道少年団学年別選手権大会 新型コロナウイルス感染症予防対策

1. 本大会は全日本剣道連盟及び静岡県剣道連盟の大会ガイドラインに沿って行ないます。
2. 本大会参加者（役員・審判・係員・選手・付添い）は必ず不織布マスクの着用をお願いします。
※選手はウォーミングアップ及び試合中のみ面マスクの使用とする。
※選手はウォーミングアップ及び試合中・待機時のマスクを使い分けてください。
3. 本大会参加者（役員・審判・係員・監督・選手・付添い）は受付にて健康管理シート（2週間前）の提出を必ずお願いします。
※健康管理シートの提出が無い場合は入場を認めません。
両日入館される方は、1日目の退館時に提出した健康管理シートを返却いたします。
2日目入館時、当日の健康管理欄を記入し提出してください。
4. 受付にて入場時の検温と体調確認を実施いたします。
※健康管理シートで2週間以内に体温が37.5℃以上が確認された時は参加・入場出来ません。
5. 本大会は感染症対策として参加団体の最小限の人数での入場とします。
受付後、監督・選手は試合会場内に、付添い者は2階の観覧席に入場してください。
6. 選手は着替えをして入場してください。
7. 選手の靴箱の利用は出来ません。
※各自で靴袋の準備・保管をお願いします。
8. 選手は試合の際、マウスガードと面マスクの着用を必ず装着する。
9. 選手の試合の待機時間中は不織布マスクの着用をお願いします。
10. 試合が終わった監督・選手は速やかに退場をお願いします。
11. 館内では、私語を控えソーシャルディスタンスにご協力をお願いします。
※2階観覧席は、1座席空けてご使用ください。
12. 館内の出入り口付近・試合会場周辺にアルコール消毒を設置してあります、各自でこまめに手・指の消毒にご協力をお願いします。

第27回静岡県剣道少年団学年別選手権大会

小学生1年の部

令和3年11月21日(日)

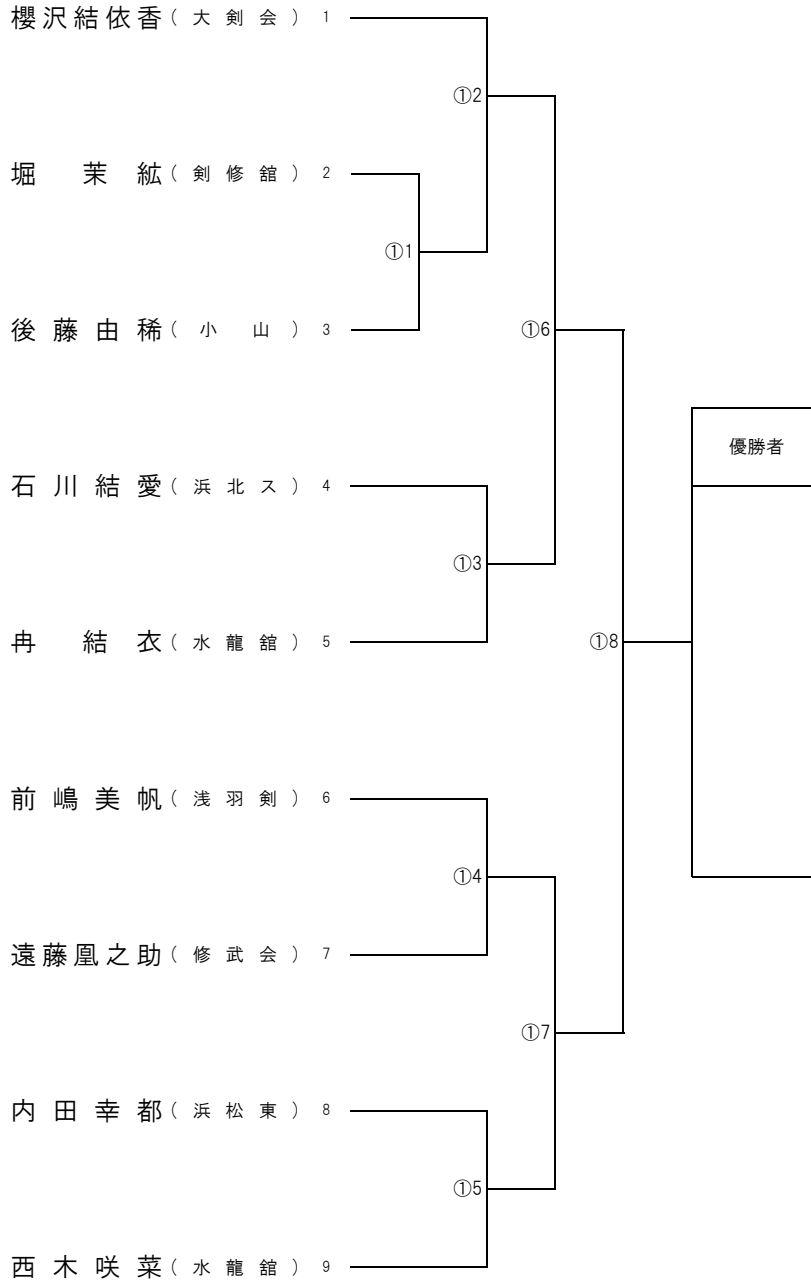

優勝	
----	--

2位	
----	--

3位		
----	--	--

第27回静岡県剣道少年団学年別選手権大会
小学生2年の部
令和3年11月21日(日)

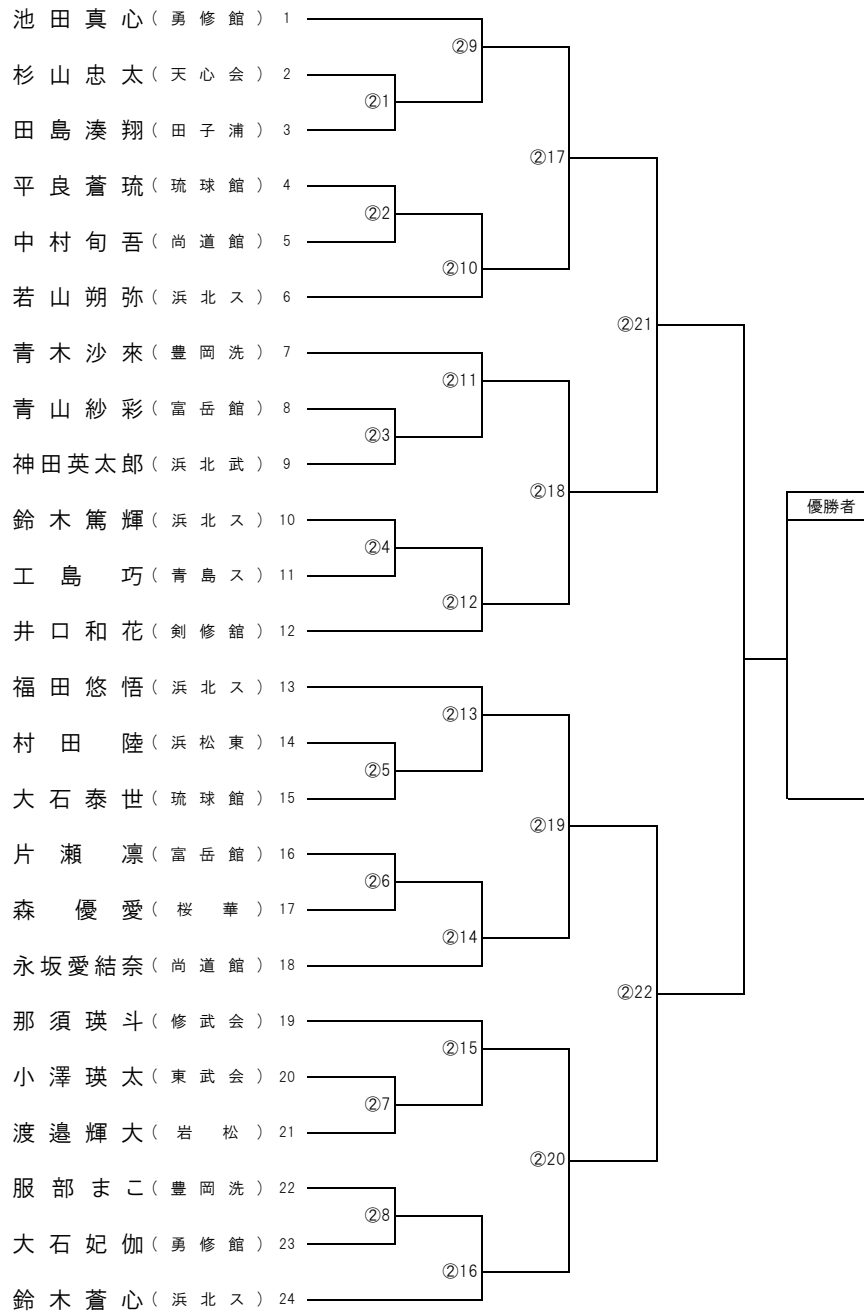

優勝	
----	--

2位	
----	--

3位		
----	--	--

第27回静岡剣道少年団学年別選手権大会
小学生3年の部
令和3年11月21日(日)

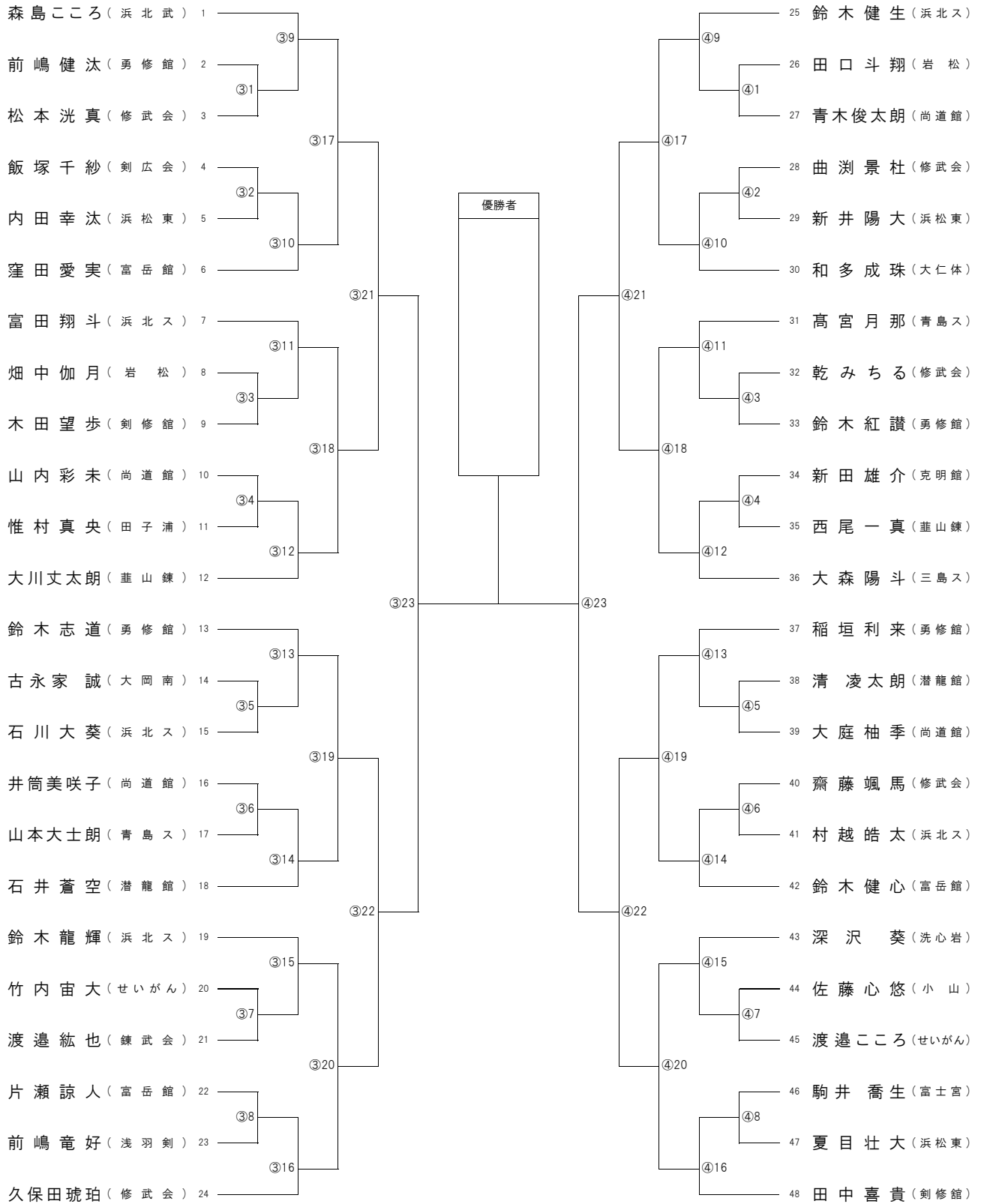

優勝

2位

3位

第27回静岡県剣道少年団学年別選手権大会
小学生4年の部
令和3年11月21日(日)

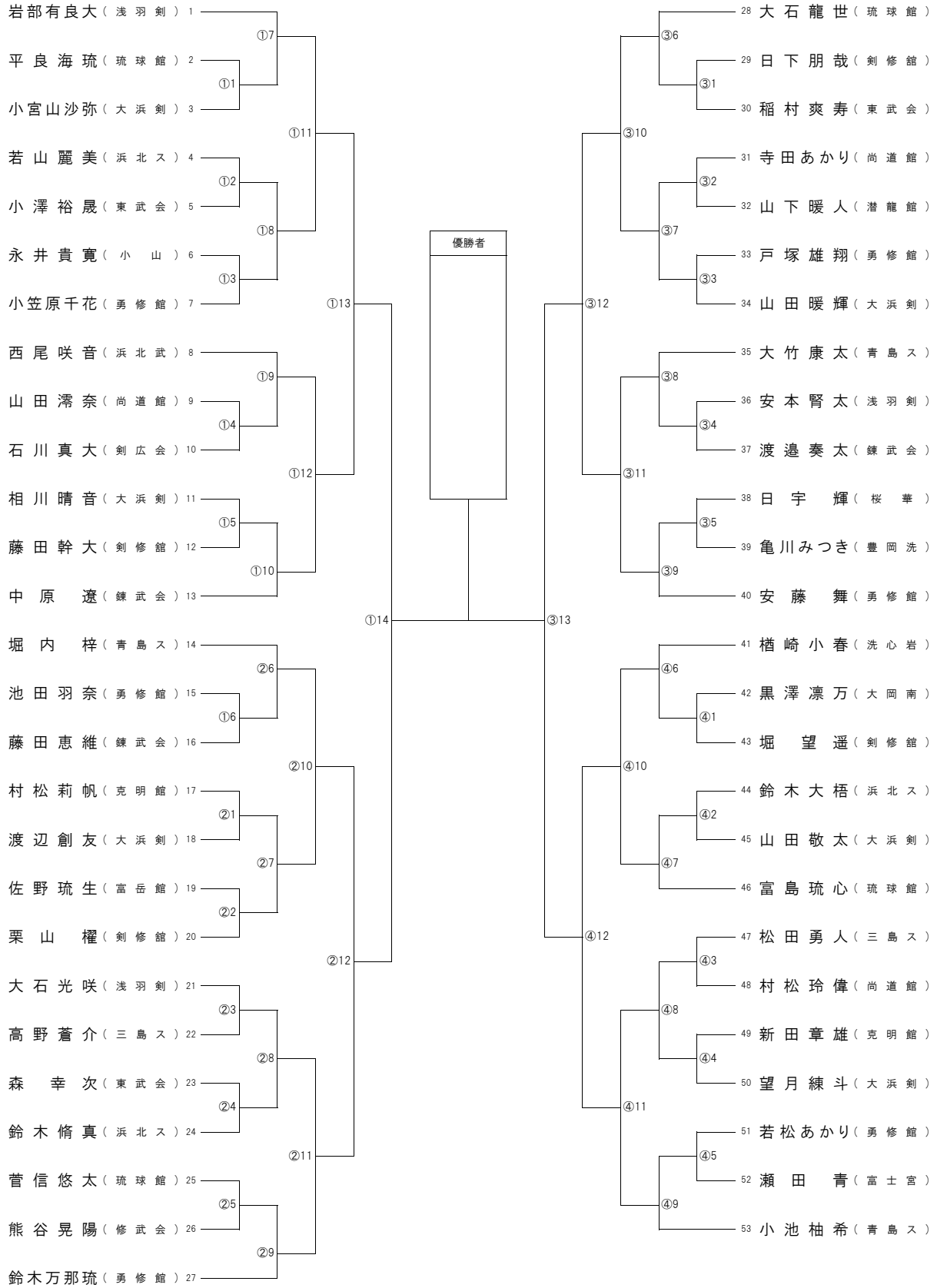

優勝

2位

3位

第27回静岡県剣道少年団学年別選手権大会
小学生5年の部 NO. 1
令和3年11月21日(日)

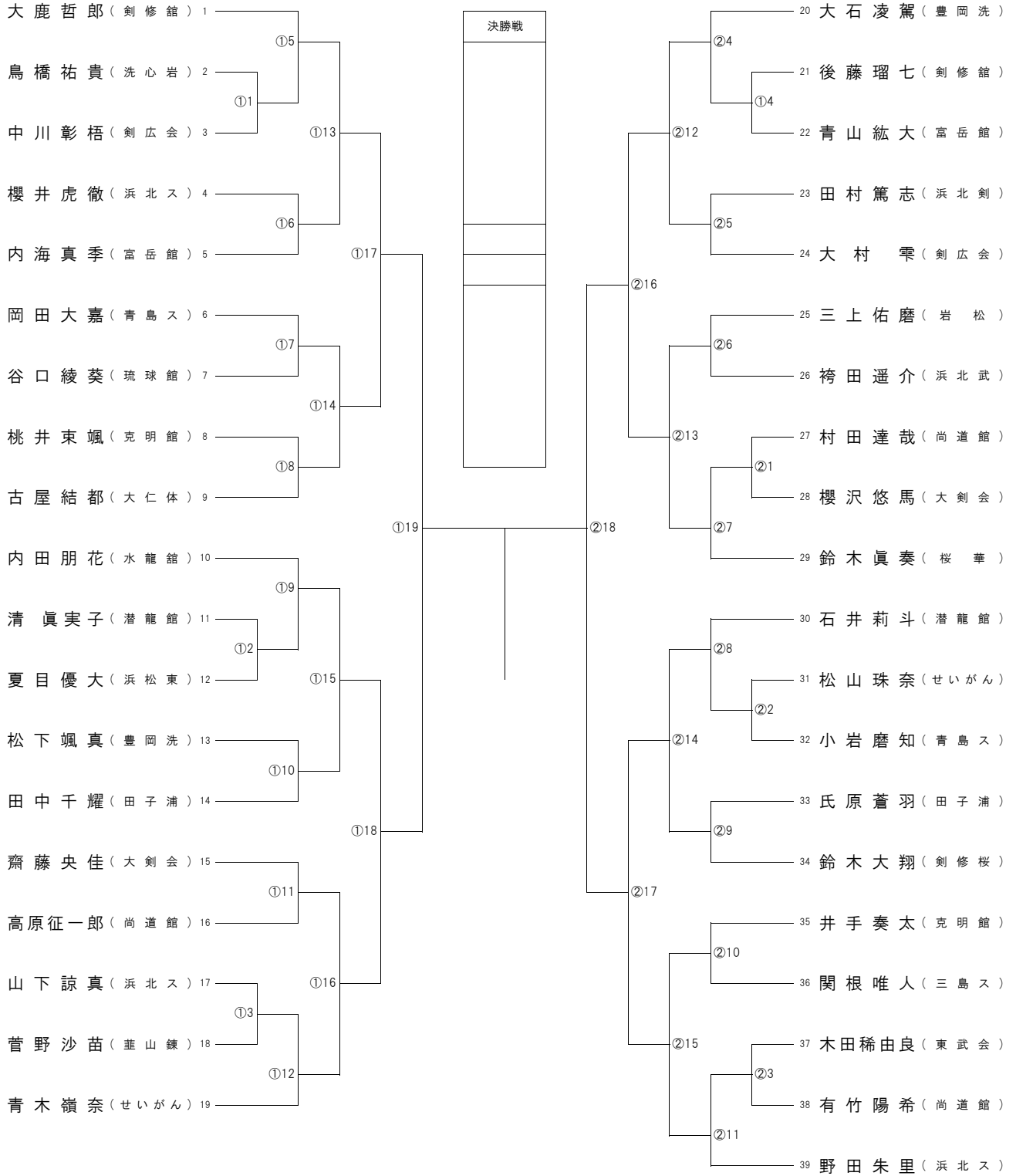

第27回静岡県剣道少年団学年別選手権大会
小学生5年の部 NO. 2
令和3年11月21日(日)

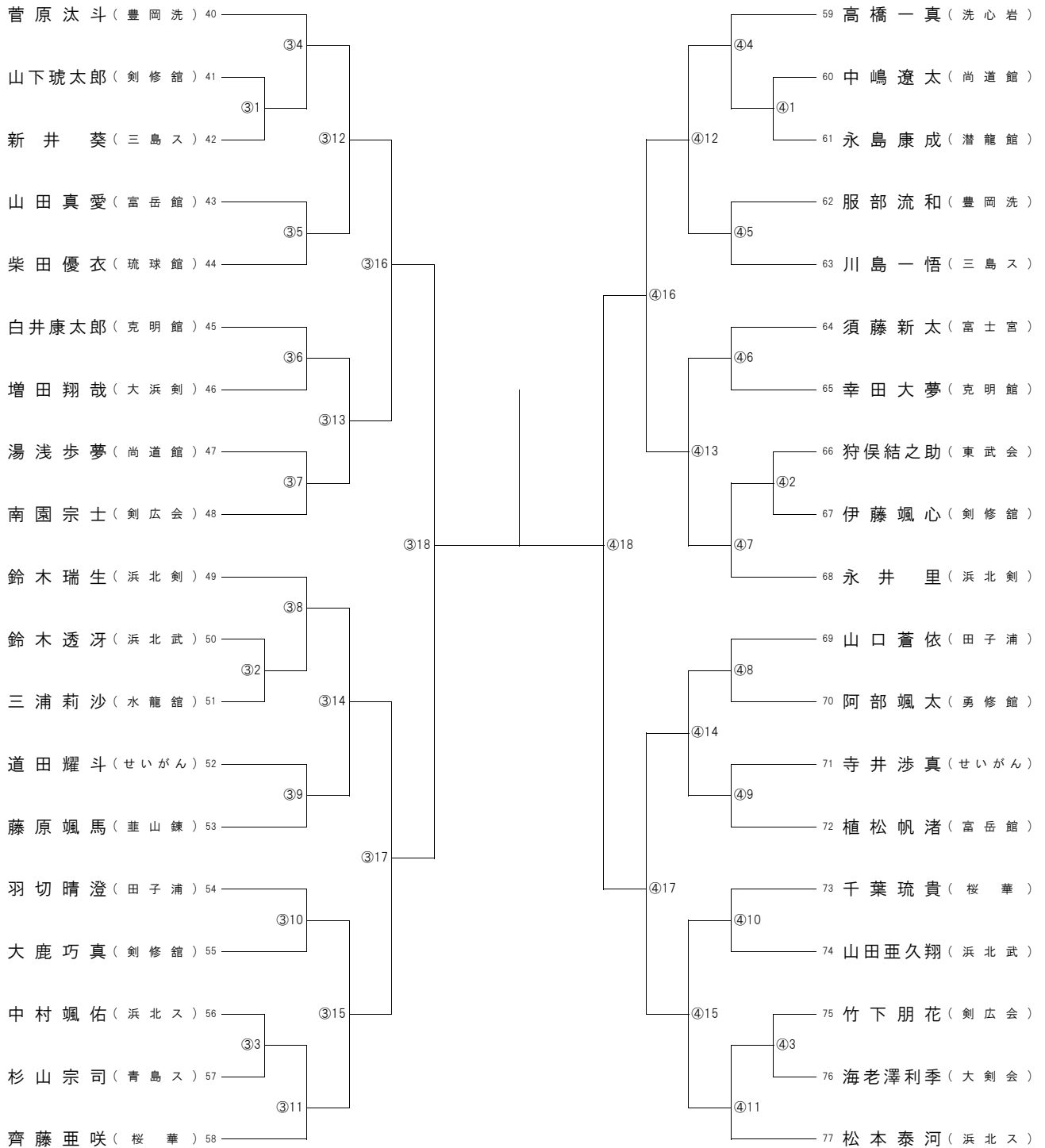

優勝

2位

3位

第27回静岡県剣道少年団学年別選手権大会
小学生6年の部 NO. 1
令和3年11月21日(日)

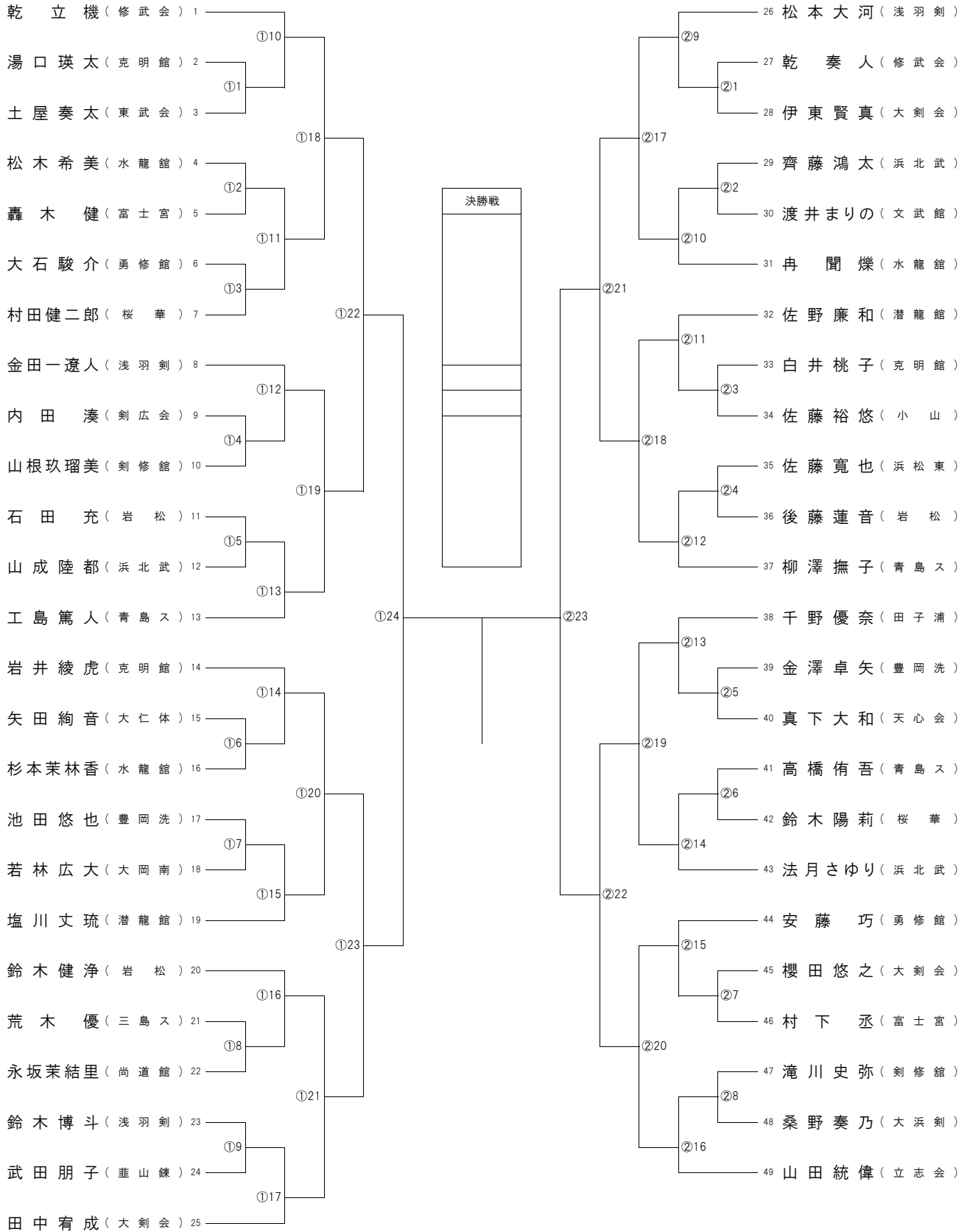

第27回静岡県剣道少年団学年別選手権大会
小学生6年の部 NO. 2
令和3年11月21日(日)

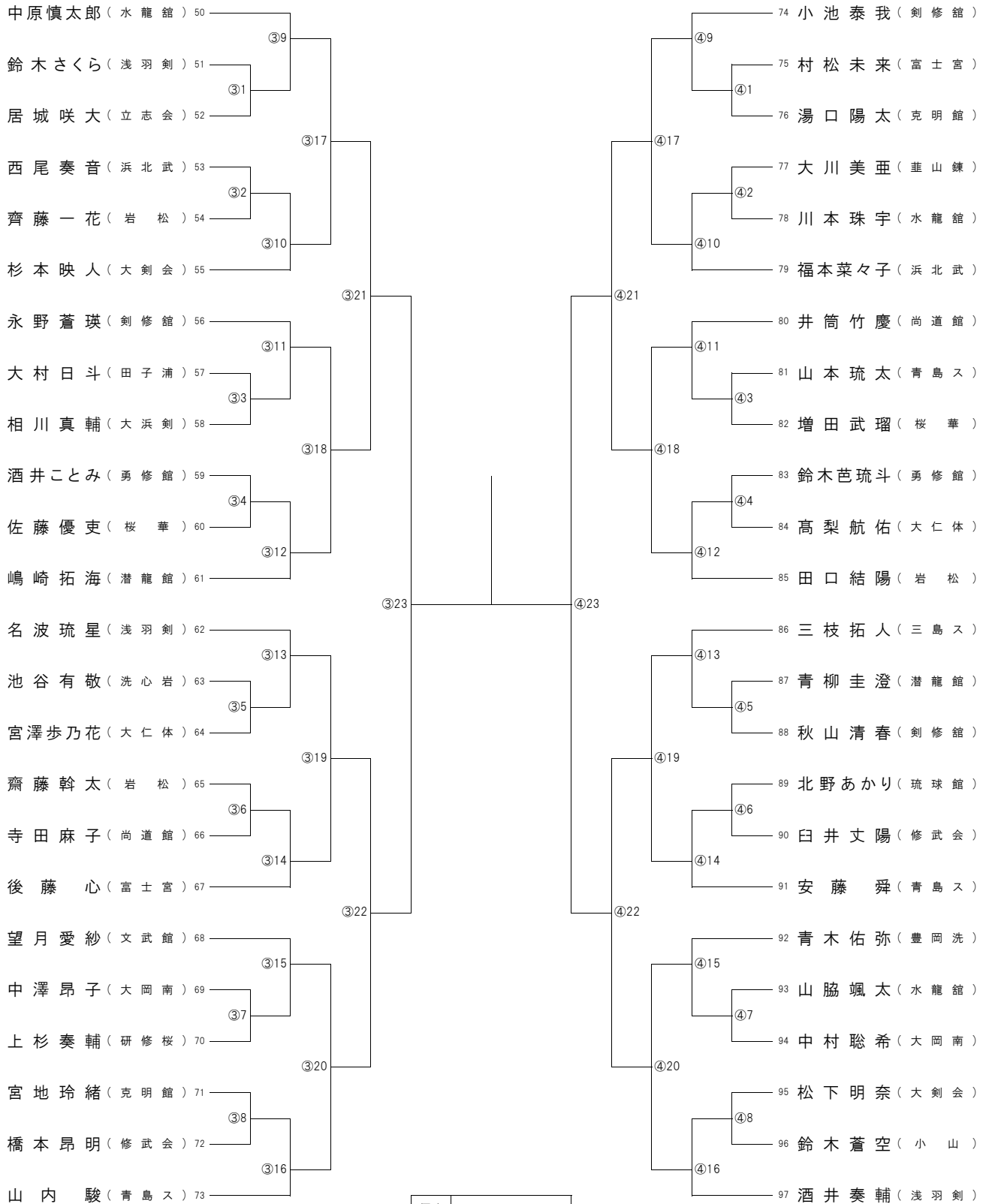

優勝

2位

3位

第27回静岡県剣道少年団学年別選手権大会

中学1年女子

令和3年11月20日(土)

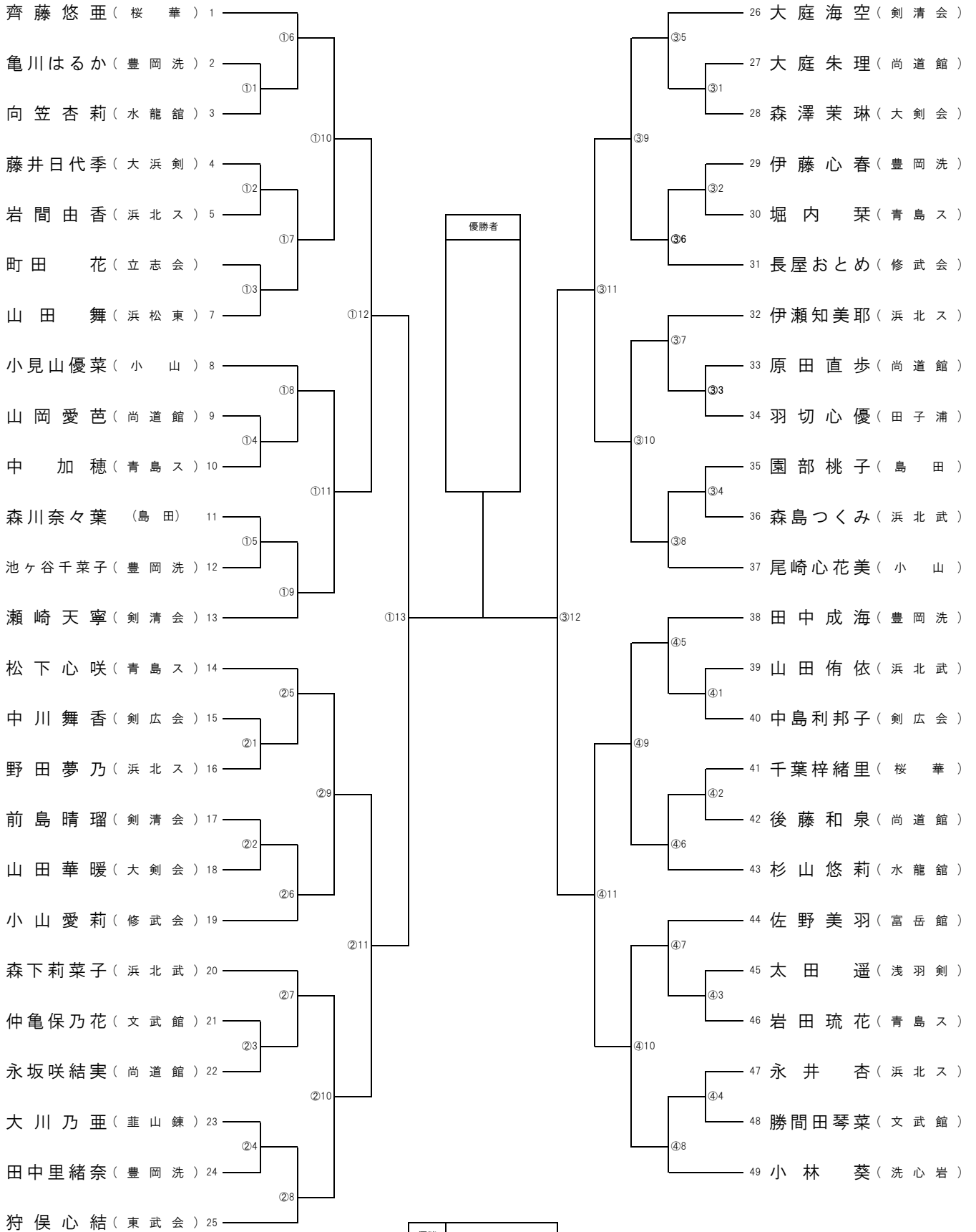

優勝

2位

3位

第27回静岡県剣道少年団学年別選手権大会
 中学2・3年女子の部
 令和3年11月20日(土)

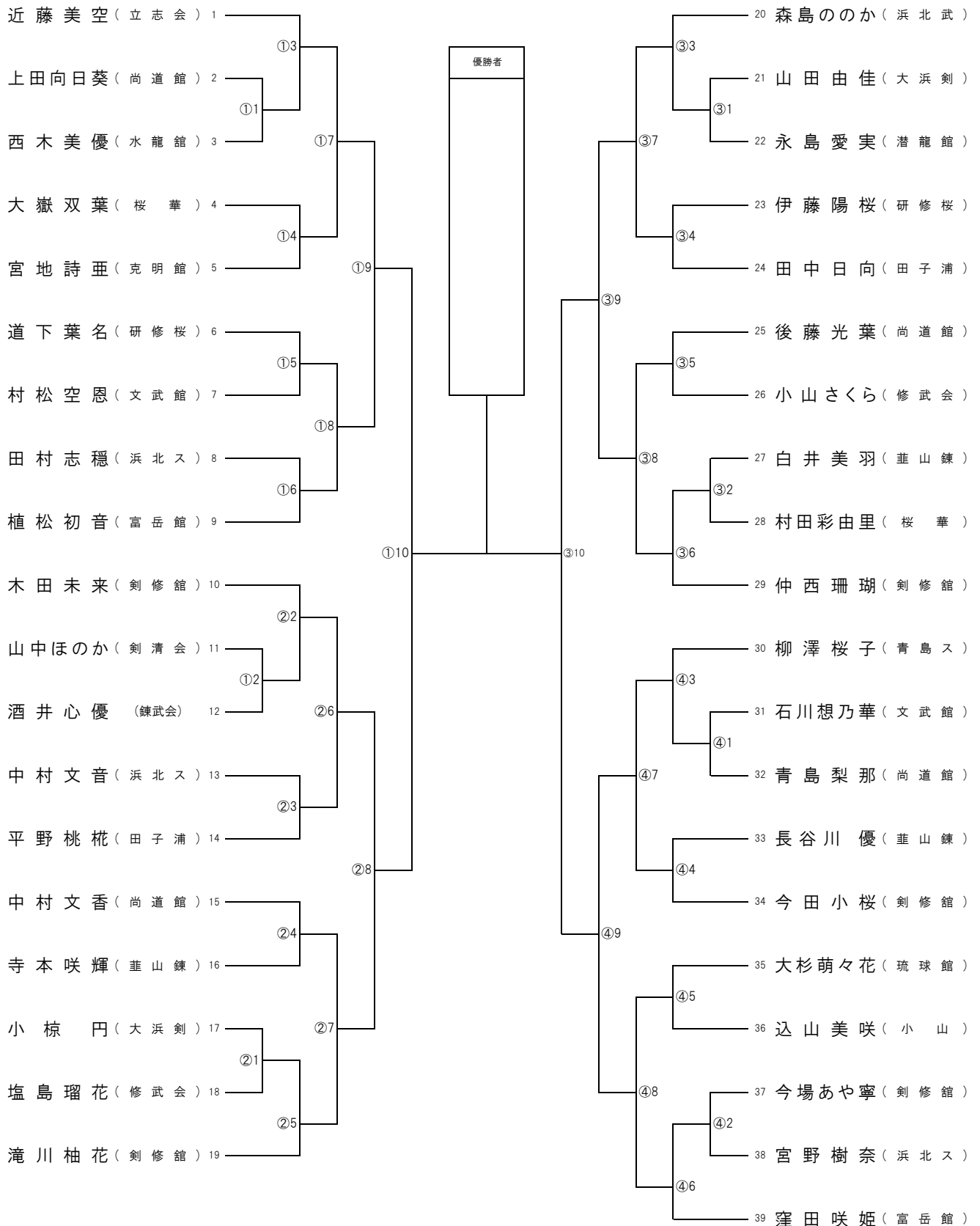

優勝

2位

3位

第27回静岡県剣道少年団学年別
 中学1年男子の部NO. 1
 令和3年11月20日(土)

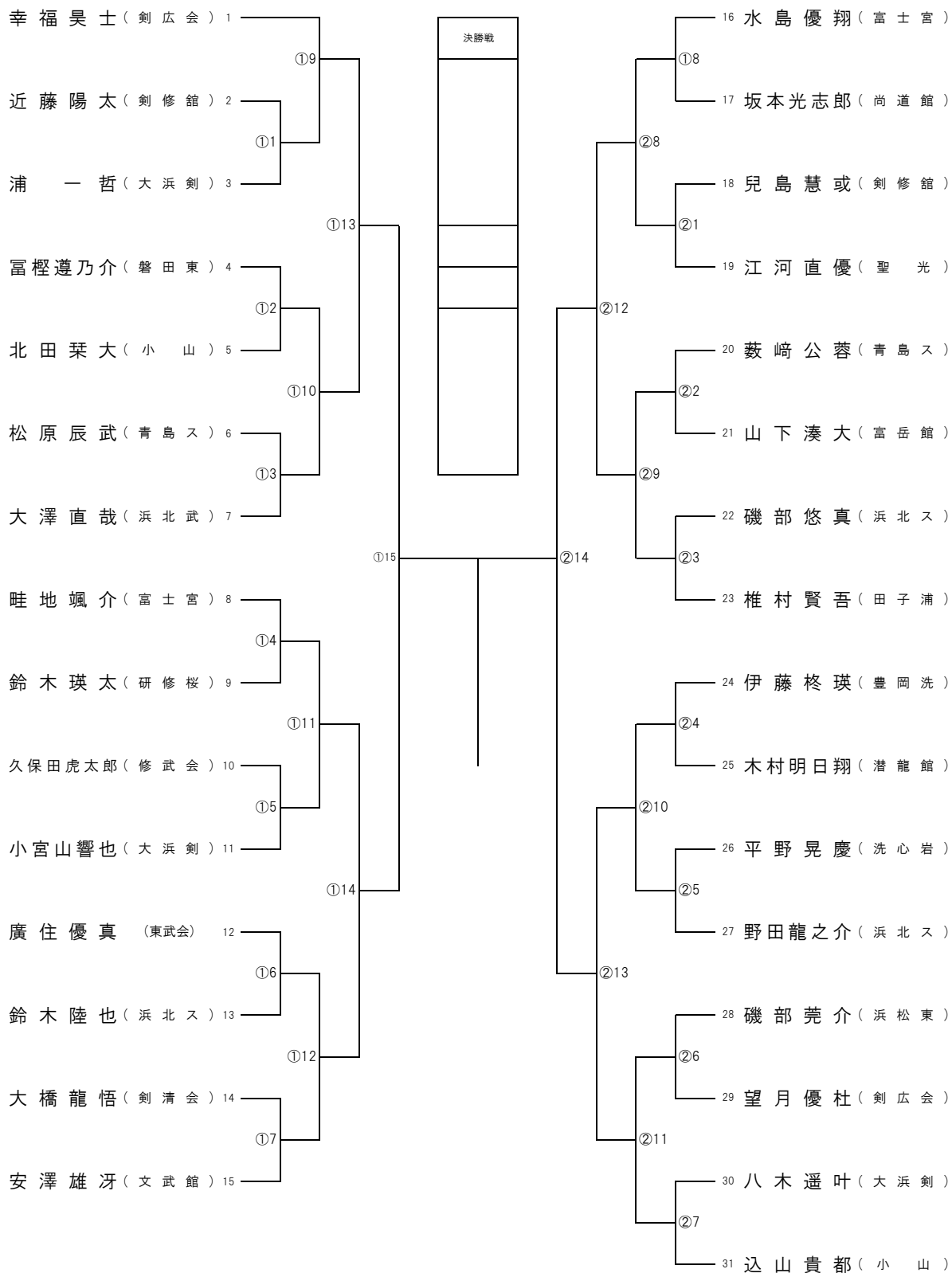

第27回静岡県剣道少年団学年別
 中学1年男子の部NO. 2
 令和3年11月20日(土)

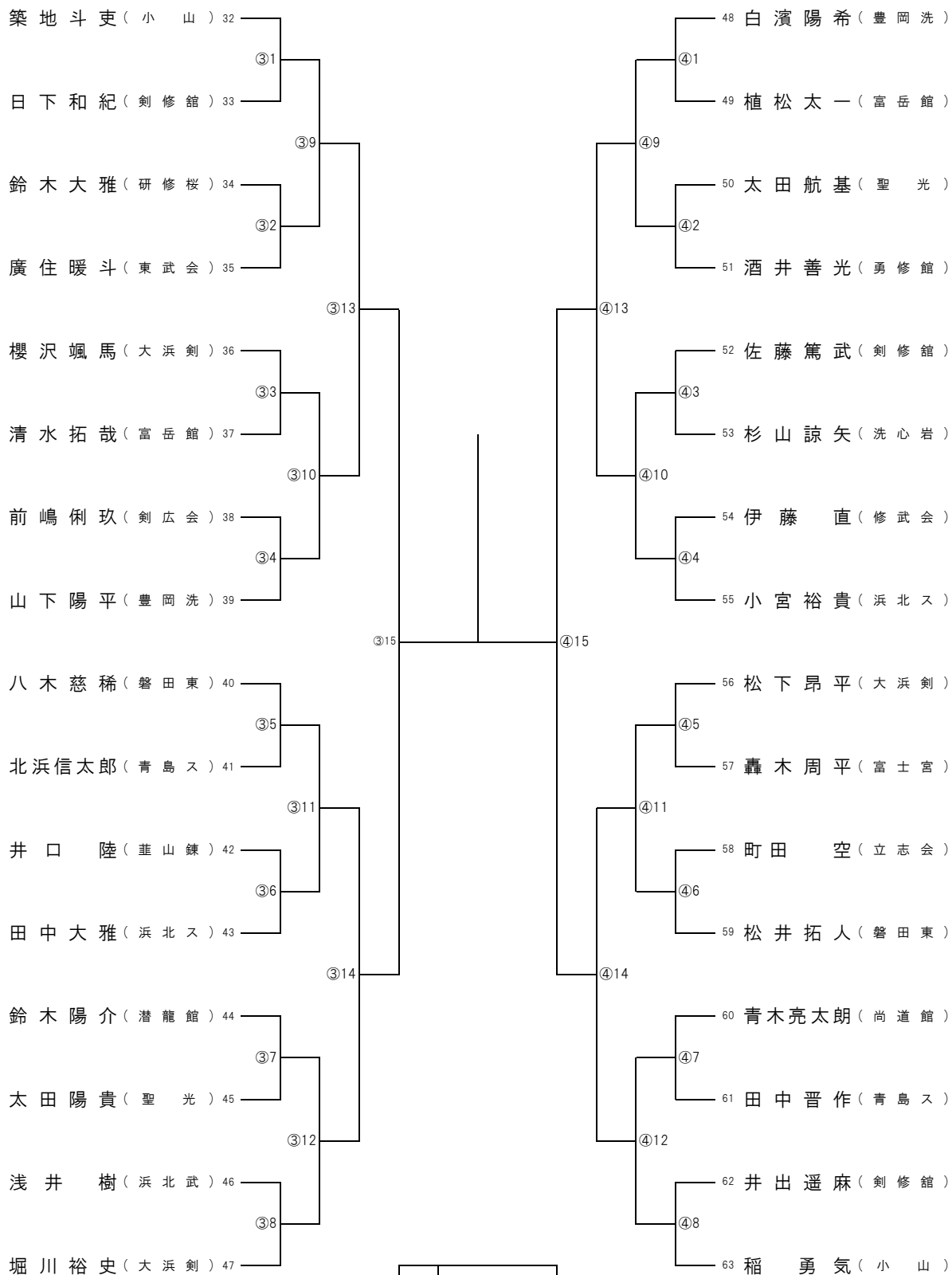

優勝	
----	--

2位	
----	--

3位		
----	--	--

第27回静岡県剣道少年団学年別選手権大会
 中学2年男子の部NO. 1
 令和3年11月20日(土)

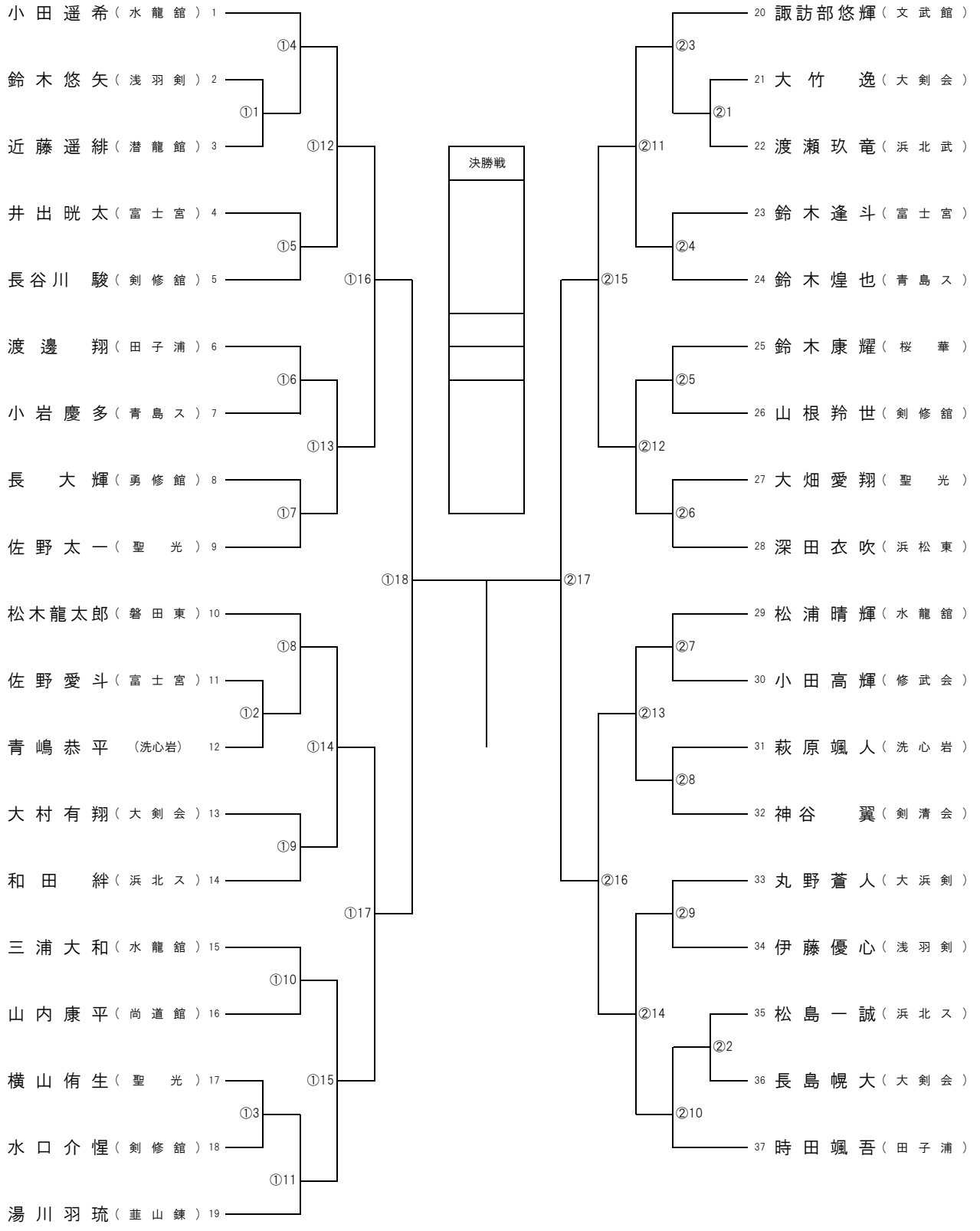

第27回静岡県剣道少年団学年別選手権大会
 中学2年男子の部NO. 2
 令和3年11月20日(土)

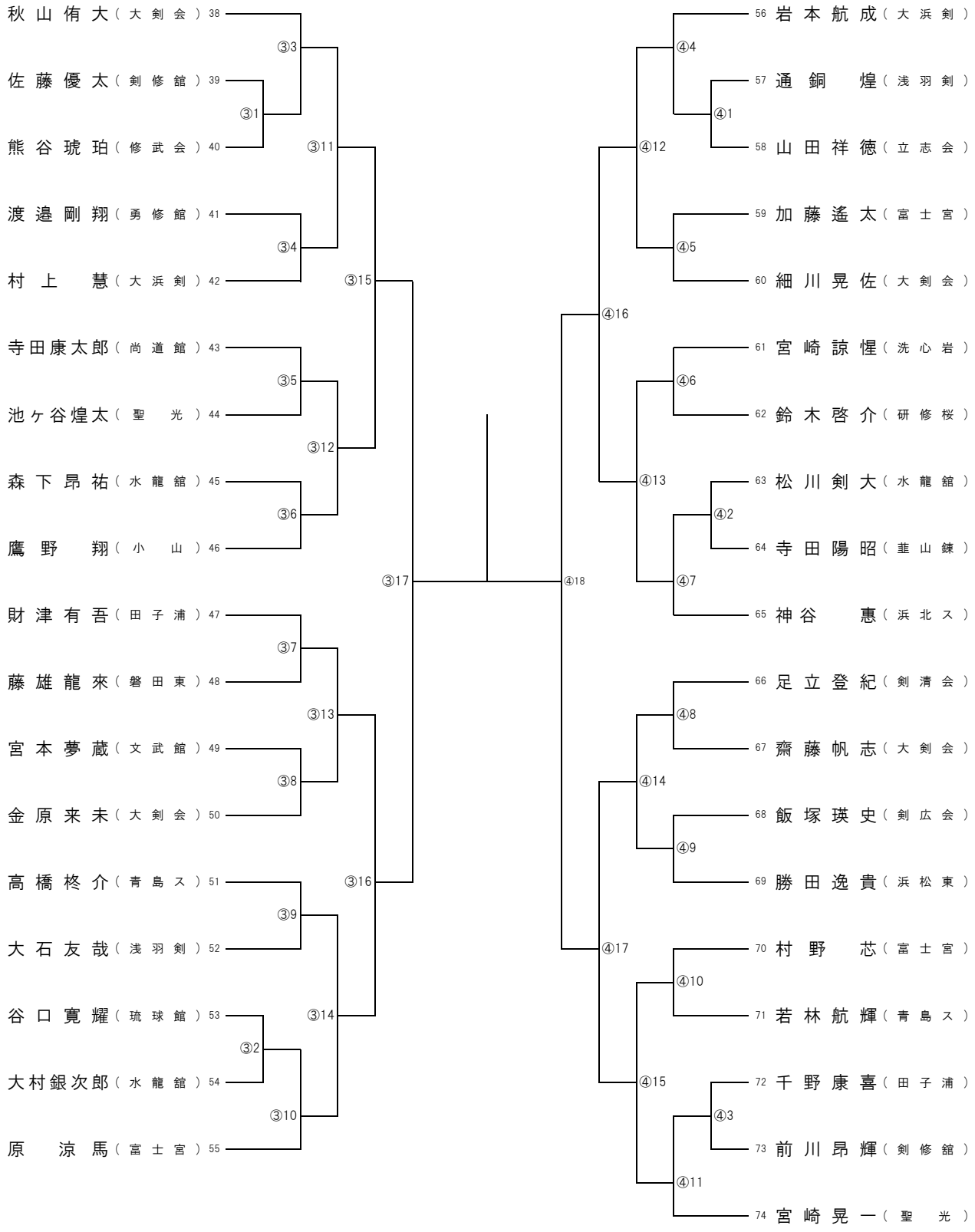

優勝

2位

3位

第27回静岡県剣道少年団学年別選手権大会

中学3年男子

令和3年11月20日(土)

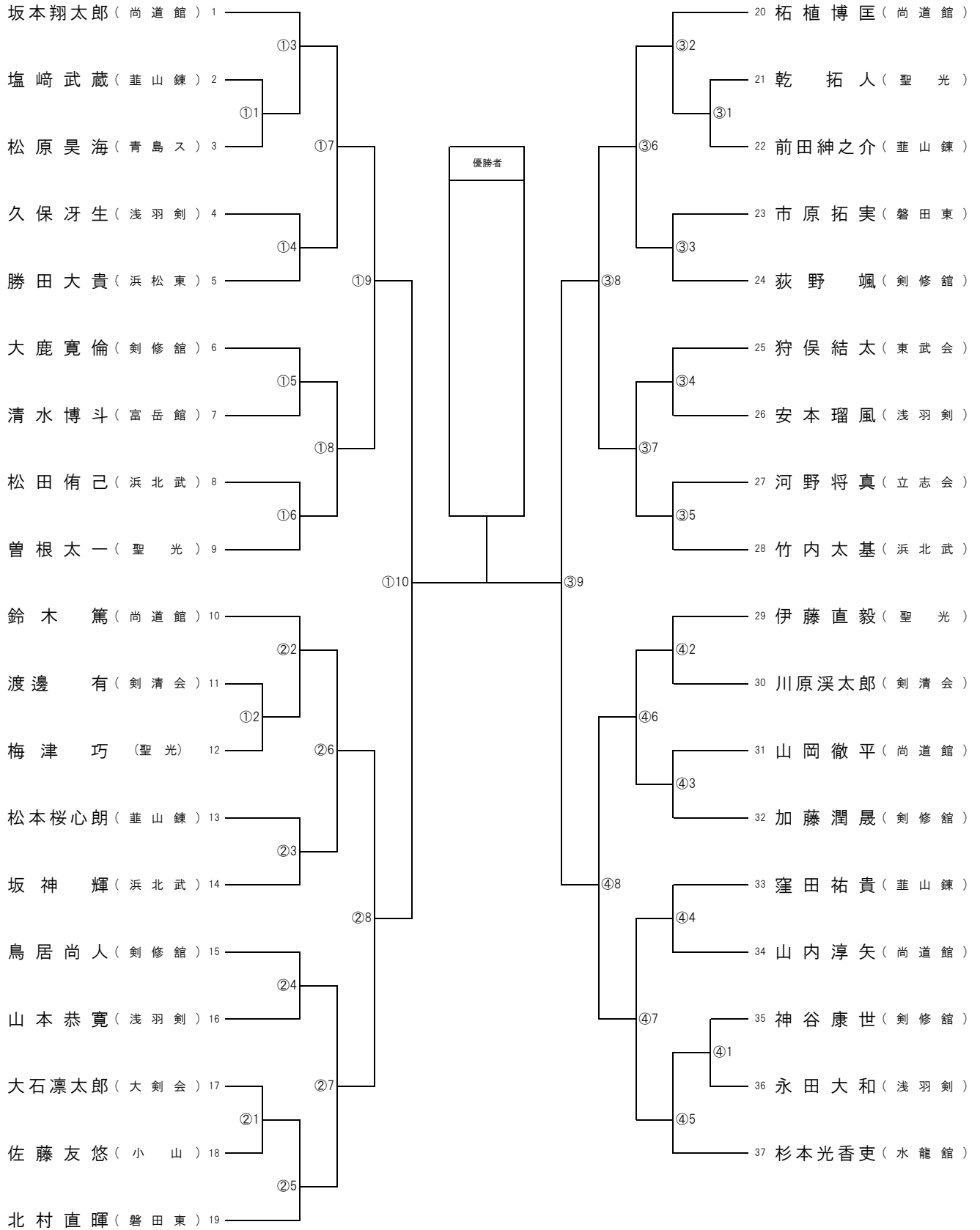

優勝

2位

3位

第27回 静岡県剣道少年団学年別選手権大会

大会結果

2021/11/21 (日)

\	優勝	準優勝	3位	3位
小学生1年生の部				
小学生2年生の部				
小学生3年生の部				
小学生4年生の部				
小学生5年生の部				
小学生6年生の部				

2021/11/20 (土)

\	優勝	準優勝	3位	3位
中学生女子1年生の部				
中学生女子2.3年生の部				
中学生男子1年生の部				
中学生男子2年生の部				
中学生男子3年生の部				